



MULTICUCINATORI

CHEF

 cooking innovation®

Multicucinatori - Sistema di cottura a infrarosso modulato

Multicooker - Modulated-infrared cooking systems

Multicuiser - Système de cuisson à infrarouge modulé

Multifunktionsgarer - Infrarot-moduliertes Kochen nach System

Cocina multifuncional - Multicocinador de infrarrojo modulado

CHEF

Sistema di cottura a infrarosso modulato

Modulated-infrared cooking systems

Multicooker CHEF

CB presents the top of the line CB COOKING INNOVATION, tools that combine the infrared cooking method with a built-in rotating movement: the food being cooked rotates continuously and harmoniously from the upper part of the oven, where it is exposed to infrared rays and it is cooked, to the lower part of the oven, where it is enriched with oxygen. From meat, to fish, to vegetables, everything is cooked in the best way, simply setting the cooking time.

- Multicooker: simultaneous cooking with different timing for each type of food and cooking tool
- Automatic energy modulation and auto programming based on the mass inserted in the cooking chamber
- Healthy cooking, no carbonizations
- Without ventilation and steam
- Constant cooking result
- Patented and proven cooking system

Système de cuisson à infrarouge modulé

Multicuisneur CHEF

CB présente le haut de gamme CB COOKING INNOVATION, des appareils qui réunissent la cuisson à infrarouge avec le mouvement planétaire en garantissant une alternance harmonieuse de la nourriture qui passe de la partie haute du four, où les infrarouges la cuisent, à celle plus basse où elle peut s'oxygéner. Qu'il s'agit de viande, de poisson ou de légumes, chaque aliment est cuit au mieux tout simplement réglant le temps de cuisson.

- Multicuisneur: Cuisson simultanée avec des timing différents pour chaque cuisson et outillages de cuisson
- Modulation automatique de l'énergie et autorégulation par rapport au poids introduit dans la chambre de cuisson
- Cuisson saine, sans carbonisation
- Sans ventilation et vapeur
- Résultat de cuisson constant
- Système de cuisson breveté et testé

Infrarot-moduliertes Kochen nach System

Multifunktionsgarer CHEF

Die ausgewählten CB Küchensysteme vereinen die bahnbrechende Technologie des schonenden Infrarot-modulierten Garens mit der effizienten Technik des Planetengetriebes, auch Umlaufgetriebe genannt. Diese einzigartige Kombination ermöglicht einen gleichmäßigen Garprozess unter Berücksichtigung der gewünschten Programme. Fleisch, Fisch und Gemüse können gleichzeitig bei unterschiedlichen Garzeiten gegart werden. COOKING INNOVATION bietet eine Vielzahl an Lösungen je nach Einsatzgebiet, stets bedienerfreundlich in der Handhabung und Programmierung.

- Multifunktionsgarer: Gleichzeitiges Garen verschiedener Lebensmittel pro Garbehälter
- Automatische Energie-Modulation pro Garbehälter
- Gesunder Garprozess ohne Verbrennung der lebensmitteleigenen Fette
- Ohne Ventilation und Dampf
- Gleichbleibendes Garergebnis
- Patentiertes und geprüftes Garsystem

Multicocinador de infrarrojo modulado

Cocina multifuncional CHEF

CB presenta la gama COOKING INNOVATION, aparatos que unen la cocción a infrarrojos y el movimiento planetario, y garantizan una alternancia armoniosa girando en continuación la comida desde la parte alta del horno, donde los infrarrojos la cocen, a la baja, donde puede oxigenarse. Desde la carne, al pescado, hasta las verduras, todo está cocinado de la mejor manera simplemente configurando el tiempo de cocción.

- Cocina multifuncional: Cocción simultánea con tiempos de cocción diferentes por cada utensilio
- Modulación automática de la energía y programación automática basada en la masa cargada en la cámara de cocción
- Cocción saludable, sin carbonización
- Sin ventilación ni vapor
- Resultado de cocción constante
- Sistema de cocción patentado y tasteado



Multicucinatori

Multicucinatori CHEF

CB presenta il top di gamma COOKING INNOVATION, apparecchiature che uniscono la cottura a infrarossi al movimento planetario, e garantiscono un'alternanza armoniosa ruotando in continuazione il cibo dalla parte alta del cucinatore, dove gli infrarossi lo cuociono, a quella bassa, dove può ossigenarsi.

Dalle carni, al pesce fino ad arrivare alle verdure, tutto viene cucinato con estrema semplicità ed in maniera sana senza carbonizzazioni.

- Multicucinatore: cottura contemporanea con tempistiche diverse per ogni asta
- Modulazione automatica dell'energia e autoprogrammazione in base alla massa inserita nella camera di cottura
- Cottura sana, senza carbonizzazioni
- Senza ventilazione e vapore
- Risultato di cottura costante
- Sistema di cottura brevettato e testato



Scopri l'azienda CB

Discover CB company
Découvrez l'entreprise CB
Entdecke die Firma CB
Descubre la empresa CB

Massima visibilità del prodotto



Settori di utilizzo Gastronomia, Collettività, Alberghi, Ristorazione, Supermercati
Areas of use Gastronomy, Hottellerie, Public kitchens, Supermarket, Delicatessen and gourmet shops
Domaines d'utilisation Restauration, Hôtels, Collectivités, Supermarchés, Traiteurs
Einsatzgebiete Gastronomie, Hotellerie, öffentl. Großküchen, Supermarkt, Feinkostladen
Áreas de uso Restaurantes, Hoteles, Catering colectivo, Supermercados, Gastronomías



- Massima efficienza**
- Riduzione dei tempi di cottura fino al 50%
 - Ottimizzazione dei tempi in cucina, pianificazione delle cotture
 - Cottura e rigenerazione del cibo
- Maximum efficiency**
- Cooking time reduction up to 50%
 - Time optimization in the kitchen
 - Easy preparation and regeneration of food
- Efficacité maximale**
- Réduction des temps de cuisson jusqu'au 50%
 - Optimisation des temps dans la cuisine, planification des cuissons
 - Cuisson et régénération des aliments
- Maximale Effizienz**
- Bis zu 50% Zeitersparnisse pro Garzyklus
 - Zeitmanagement in der organisierten Küche
 - Einfaches Vorbereiten und Regenerieren der Lebensmittel
- Máxima eficiencia**
- Reducción del tiempo de cocción hasta un 50%
 - Optimización del tiempo de cocción, planificación en la cocina
 - Cocción y regeneración de alimentos



Multicucinatori CHEF



Sistema planetario

Risultato di cottura uniforme

Uniform cooking result
Résultat de cuisson uniforme
Uniformes Garergebnis
Resultado de cocción uniforme

Risolatura uniforme

Uniform roasting
Brunissement uniforme
Gleichmäßige Röstung
Dorado uniforme

Fino a 9 attrezzi di cottura

Up to 9 types of cooking tools
Jusqu' à 9 outillages de cuisson
Bis zu 9 verschiedene Garbehälter
Hasta 9 utensilios de cocción

Ossigenazione del prodotto

Product oxygenation
Oxygénation du produit
Produkt-Sauerstoffanreicherung
Oxigenación del producto

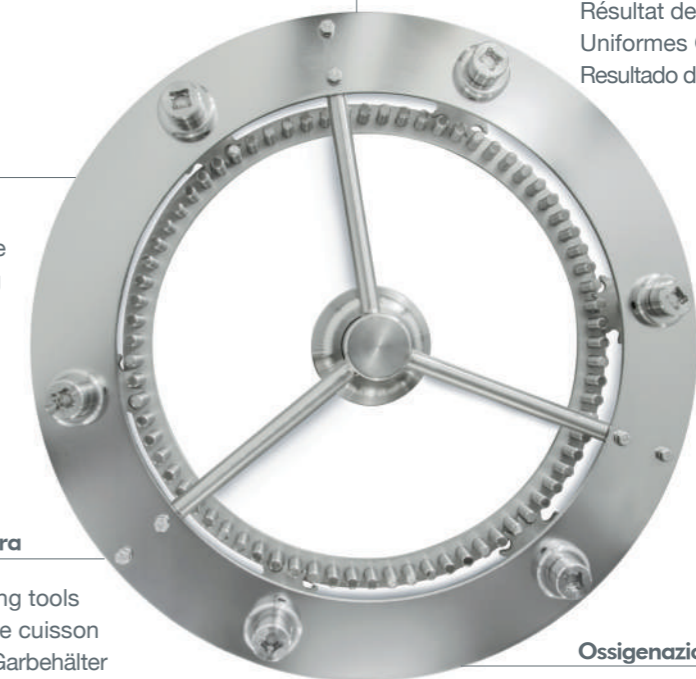

Planetary gear-system Maximum visibility of the product
Système planétaire Visibilité maximale du produit
Planetengetriebe Maximale Sicht auf das Produkt
Sistema planetario Máxima visibilidad del producto

CHEF

Facilità di utilizzo e risparmio

Energy savings

- No warm-up phase
- Modulated energy output

Easy to use

- Intuitive usability with pre-installed programs
- Easy cleaning of the cooking chamber
- Easy to insert and remove the cooking tools
- Optimization in the kitchen, best cooking planning
- Modify programs or save new programs
- Visual signal countdown program
- Acoustic signal program end

Quality convinces

- Only 10% to 25% weight loss
- Healthy cooking
- Maintenance of the organoleptic properties
- Exaltation of the taste of the products
- The perfect core temperature cooking system without burning the food-grade fats during the cooking process
- Keep food warm longer

Économie d'énergie

- Aucune phase de préchauffage
- Modulation automatique de la énergie émise

Facilité d'utilisation

- Fonctionnement intuitif grâce aux programmes préinstallés
- Facilité de nettoyage de la chambre de cuisson
- Facilité d'insertion et retrait des outillages de cuisson
- Optimisation des processus de cuisson dans l'organisation de la cuisine
- Modifier ou simplement sauvegarder les programmes existants ou les nouveaux
- Signal visuel programme countdown
- Signal acoustique de fin programme

Qualité qui satisfait

- Perte de poids du 10% au 25%
- Cuisson saine
- Maintien des propriétés des aliments
- Exaltation de la saveur des produits
- La cuisson parfaite au coeur sans carbonisation des graisses alimentaires pendant la cuisson
- Plus long maintien au chaud de la nourriture

Energie Ersparnisse

- Keine Aufwärmphase
- Modulierte Energieabgabe

Maximale Bedienfreundlichkeit

- Intuitives Bedienen der vorinstallierten Programme
- Leichte Reinigung der Garkammer
- Einfaches Einsetzen und Herausnehmen der Garbehälter
- Optimierung der Garprozesse in der Küchenorganisation
- Modifizieren oder einfaches Speichern bestehender oder neuer Programme
- Visuelles Signal Programm-Countdown
- Akustisches Signal Programmende

Qualität überzeugt

- Geringer Gewichtsverlust, 10-25%
- Gesunder Garprozess
- Lebensmitteleigenschaften bleiben erhalten: Struktur, Farbe und Form
- Verstärkung des lebensmitteleigenen Geschmacks
- Das perfekte Kerntemperatur-Garen ohne Verbrennung der Fette während des Garprozesses
- Längeres Warmhalten der Speisen

Ahorro de energía

- Sin fase de precalentamiento
- Modulación automática de la energía emitida

Facilidad de uso

- Operación intuitiva gracias a los programas preinstalados
- Fácil limpieza de la cámara de cocción
- Fácil inserción y desmontaje de utensilios de cocción
- Optimización de los procesos de cocción en la organización de la cocina
- Modificar o simplemente guardar programas existentes o nuevos
- Aviso visual de cuenta atrás de programa
- Aviso acústico fin del programa

La calidad convence

- Pérdida de peso desde 10% hasta 25%
- Cocina saludable
- Mantenimiento de las propiedades organolépticas: estructura, color y forma
- Exaltación del sabor de los productos
- La temperatura de cocción perfecta en "al corazón" sin carbonización de grasas
- Mantenimiento en caliente de comidas más tiempo

Multicucinatori CHEF



FAST
40%

Risparmio energetico

- Nessuna fase di preriscaldamento
- Emissione modulata di energia

SOFT
50% + 40%

Facilità di utilizzo

- Funzionamento intuitivo grazie anche ai programmi preinstallati
- Facile pulizia della camera di cottura
- Facile inserimento e rimozione degli attrezzi di cottura
- Ottimizzazione dei processi di cottura nell'organizzazione della cucina
- Modificare o semplicemente salvare programmi esistenti o nuovi
- Avviso visivo countdown programma
- Avviso acustico fine programma

La qualità convince

- Calo peso ridotto 10-25%
- Cottura sana
- Mantenimento delle proprietà del cibo: struttura, colore e forma
- Esaltazione del sapore dei prodotti
- La cottura perfetta al cuore senza carbonizzazioni dei grassi alimentari durante la cottura
- Mantenimento del cibo al caldo più a lungo



Programmi di cottura

Cooking programs

FAST Ideal for cooking white meat, vegetables and fish as well as mussels and crustaceans with spectacular results at reduced cooking times.

SOFT 1 Ideal for all meats that need to reach a core temperature of 55/60°C and an even pink color of the meat: Fillets, loins and all low-fat meat.

SOFT 2 Ideal for all muscle-rich and collagen-rich meats that need to reach a core temperature above 80°C and are usually braised in the pot: Pork knuckle, beef cheek, shoulder or pork belly.

GRILL The extraordinary finishing. Ideal for even tanning and tasteful roasted aromas. Suitable for whole as well as pre-portioned products such as roasts, meat skewers as well as fish fillets.

Programmes de cuisson

FAST Idéale pour les cuissons des viandes blanches, mais aussi des poissons, mollusques, fruits de mer, légumes et beaucoup plus, avec des résultats exceptionnels en temps de cuisson réduits.

SOFT 1 Idéale pour tout les types de viandes qui doivent atteindre une température au coeur de 55/60° et maintenir à l'intérieur une couleur rose: filets, gîtes, lombes et tout les pièces de muscles maigres.

SOFT 2 Idéale pour tout les muscles plus durs et riches en collagène qui doivent atteindre une température au coeur supérieure à 80°C et qui normalement sont braisé ou cuit en poêle: tibia, joue de boeuf, épaule ou poitrine de porc.

GRILL Utilisé comme finissage pour obtenir une dorure parfaite des produits, mais aussi pour cuisiner tous ces aliments en petit morceau comme: mini bochettes, sardines, petites brochettes de viande et de poisson.

Garprogramme

FAST Ideal zum Garen von weißem Fleisch, Gemüse und Fisch wie auch Muscheln und Krustentiere mit spektakulären Ergebnissen bei reduzierten Garzeiten.

SOFT 1 Ideal für alle Fleischsorten, die eine Kerntemperatur von 55/60°C erreichen müssen und einer gleichmäßigen rosafarbenen Farbe des Fleisches: Filets, Lenden und alle fettarmen Fleischsorten.

SOFT 2 Ideal für alle muskelreichen und kollagenreichen Fleischsorten, die eine Kerntemperatur über 80°C erreichen müssen und die normalerweise im Topf geschmort werden: Schweinshaxe, Rinderwange, Schulter oder Schweinebauch.

GRILL Das außergewöhnliche Finishing. Ideal für eine gleichmäßige Bräunung und geschmackvollen Röstaromen. Geeignet für ganze wie auch vortportionierte Produkte wie Braten, Fleischspieße wie auch Fischfilets.

Programas de cocción

FAST Ideal para cocinar carnes blancas y además pescados, moluscos, crustáceos, verduras y mucho más, con resultado espectaculares en tiempos de cocción reducidos.

SOFT 1 Ideal para todos los tipos del carne que deban alcanzar una temperatura al corazón de 55/60°C y mantener un color rosado al interior: filetes, morcillos, lomos y todos los cortes magros.

SOFT 2 Ideal para todos los músculos más duros y ricos en colágeno que deban alcanzar una temperatura al corazón de más de 80°C y que normalmente están estofados o asados en una olla: espinilla, carrillada de res, hombro o panceta de cerdo

GRILL Se utiliza al final, como acabado, para obtener un dorado perfecto de los productos y además para cocinar pequeños trozos como asados, sardinas, pequeños pinchos de carne y pescado.



FAST



SOFT 1



SOFT 2



GRILL



FAST Ideale per le cotture di carni bianche, ma anche pesci, molluschi, crostacei, verdure e molto altro, con risultati spettacolari in tempi di cottura ridotti.

SOFT 1 Ideale per tutti i tipi di carne che devono raggiungere al cuore i 55/60°C e mantenere all'interno una colorazione rosa: filetti, girelli, lombate e tutti i tagli di muscoli magri.

SOFT 2 Ideale per tutti quei muscoli più duri e ricchi di collagene che devono raggiungere una temperatura di oltre 80°C al cuore e che normalmente vengono brasati o stufati in pentola: stinco, guancia di manzo, spalla o pancia di maiale.

GRILL Utilizzato come finissage per ottenere una doratura perfetta dei prodotti, ma anche per cucinare tutti quegli alimenti di minuta pezzatura come: arrosticini, sardine, piccoli spiedini di carne e di pesce.

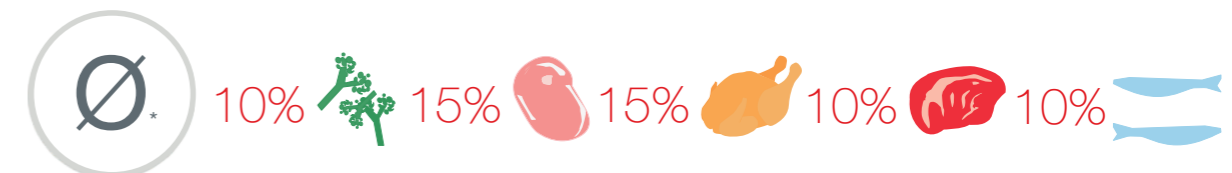

Calo peso *Media

Weight loss *Average

Perte de poids *Moyenne

Gewichtsverlust *Durchschnittlich

Pérdida de peso *Promedio

CHEF

Attrezzi

Tools
Outillages
Garbehälter und-spieße
Utensilios de cocción

Sicurezza in uso - aggancio facilitato

- Safety in use - autom. engaging through planetary gear
- Sécurité d'utilisation - accrochage facilité
- Sicherheit in der Benutzung - autom. Einrasten durch Planetengetriebe
- Seguridad en uso - engancho facilitado

Un programma per ogni attrezzo di cottura

- One programme for every cooking tool
- Un programme pour chaque outillage de cuisson
- Für jeden Garbehälter ein Programm
- Un programa para cada utensilio de cocción

Un attrezzo per ogni tipo di cibo

- For every type of food a specific tool
- Pour chaque type d'aliment un outillage de cuisson
- Für jede Art von Lebensmittel ein Garbehälter
- Para cada tipo de comida un utensilio de cocción

Lavabile in lavastoviglie

- Dishwasher safe
- Lavable au lave-vaisselle
- Spülmaschinenfest
- Apto para lavavajillas

Fermi laterali a molla

- Spring holder
- Fermetures latérales à ressort
- Federhaltung
- Cierres laterales de resorte

Rosolatura uniforme del cibo

- Uniform roasting of food
- Brunissement uniforme des aliments
- Uniforme Röstung der Lebensmittel
- Dorado uniforme de los alimentos

Attrezzi combinabili

- Combinable cooking tools
- Outillages combinables
- Kombinierbare Garbehälter
- Utensilios combinables

Cottura polivalente

- Multifunctional cooking
- Cuisson polyvalente
- Multifunktionsgaren
- Cocción multiuso

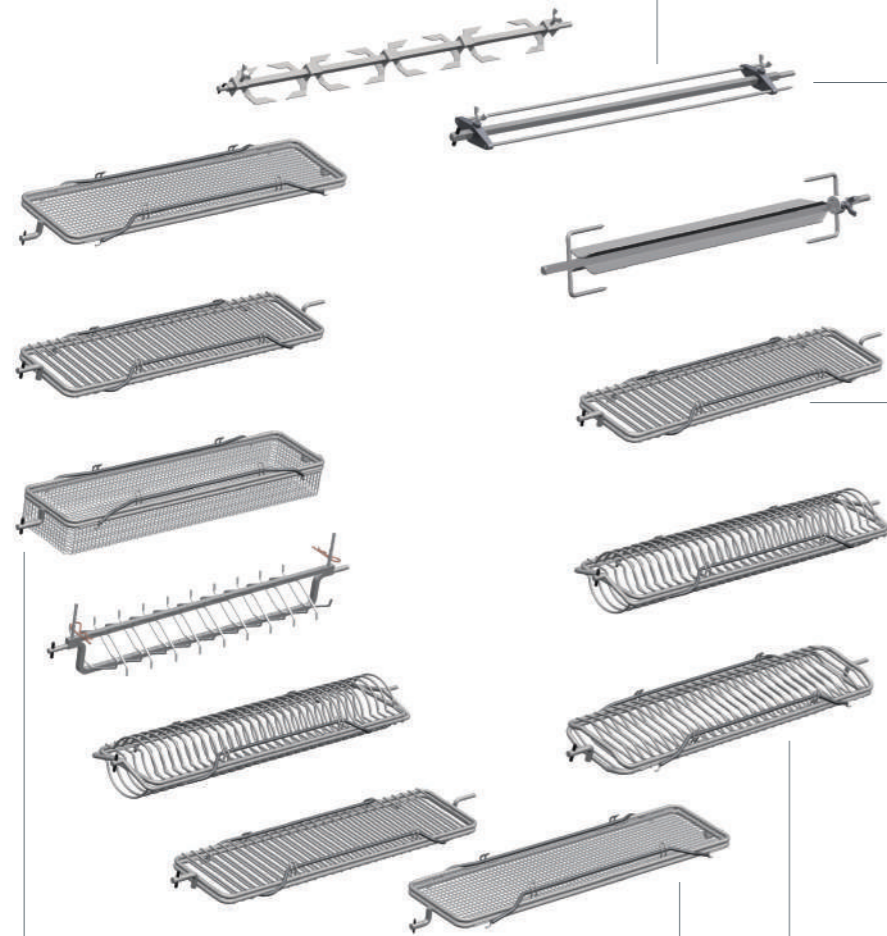

Multicucinatori CHEF



SERIE
LINE
SÉRIE
MODELL
SERIE

CHEF Scheda tecnica
Data sheet
Fiche technique
Technische Daten
Ficha técnica



CHEF 505

Cod. 14100749

CHEF 706

Cod. 14100743

CHEF 708

Cod. 14100744

CHEF 1008

Cod. 14100745

2-CHEF 708

Cod. 14100800

2-CHEF 1008

Cod. 14100815

MODELLO MODEL MODÈLE MODELL MODELO	CHEF 505	CHEF 706	CHEF 708	CHEF 1008	2-CHEF 708	2-CHEF 1008
ATTREZZI TOOLS OUTILLAGES WERKZEUGE UTENSILIOS	5	6	8	8	16	16
CAPACITÀ CAPACITY CAPACITÉ KAPAZITÁT CAPACIDAD	15 Kg	24 Kg	32 Kg	48 Kg	64 Kg	96 Kg
LARGHEZZA WIDTH LARGEUR BREITE ANCHURA	845 mm	1008 mm	1008 mm	1300 mm	1008 mm	1300 mm
PROFONDITÀ DEPTH PROFONDEUR TIEFE PROFUNDIDAD	675 mm	805 mm	875 mm	875 mm	875 mm	875 mm
ALTEZZA HEIGHT HAUTEUR HÖHE ALTURA	750 mm	820 mm	890 mm	890 mm	2110 mm	2110 mm
ALTEZZA CON VETRO ALZATO HEIGHT WITH LIFTED GLASS HAUTEUR AVEC VITRE SOULEVEE HÖHE MIT SCHEIBE OBEN ALTURA CON CRISTAL ELEVADO	900 mm	1000 mm	1110 mm	1110 mm	2330 mm	2330 mm
N. CAMERE NO. CHAMBERS N. CHAMBRES NR. KAMMERN N° CÁMARAS	1	1	1	1	2	2
TENSIONE VOLTAGE TENSION SPANNUNG VOLTAJE	400V 3N~	400V 3N~	400V 3N~	400V 3N~	400V 3N~	400V 3N~
POTENZA POWER PUISSANCE LEISTUNG POTENCIA	10,6 KW	12,6 KW	15,9 KW	21,2 KW	31,8 KW	42,4 KW
PESO WEIGHT POIDS GEWICHT PESO	116 Kg	136 Kg	157 Kg	176 Kg	300 Kg	370 Kg

SERIE
LINE
SÉRIE
MODELL
SERIE

CHEF

Attrezzi
Tools
Outillages
Garbehälter und-spieße
Utensilios de cocción

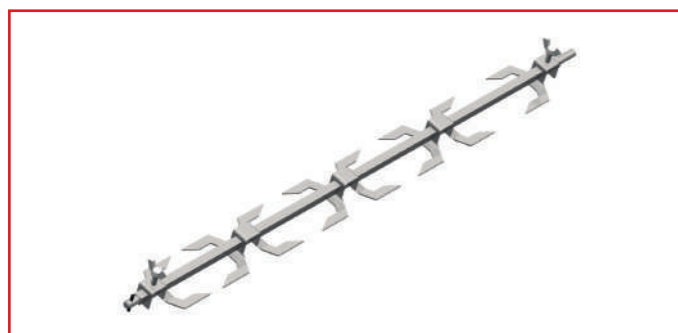

Attrezzo completo di forchette

Tool with forks
Outillage complet de fourchettes pour poulets
Spieß mit Klammern
Utensilio dotado de pinchos



Attrezzo a forchetta lunga

Long fork tools
Outillage deux piques pour poulets
Langer Spieß für Hähnchen
Utensilio de pincho largo

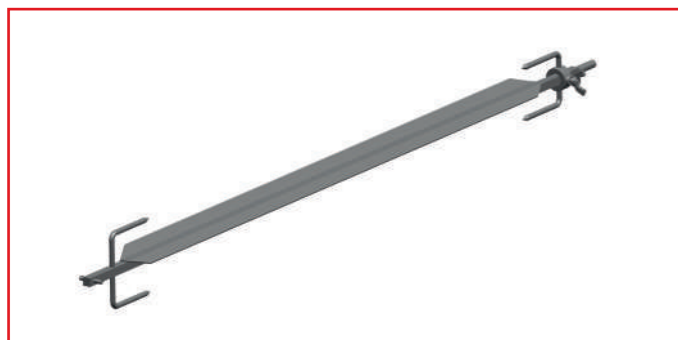

Attrezzo rapido per polli

Quick tools for chicken
Outillage rapide pour poulets
Schneller Spieß für Hähnchen
Utensilio rapido para pollos



Attrezzo gabbia piatta

Flat cage tool
Outillage cage plate
Butterfly-Korb
Utensilio caja plana

145 mm



Attrezzo gabbia bombata

Convex cage tool
Outillage cage bombée
Gewölbter Butterfly-Flachkorb
Utensilio caja convexa



Attrezzo gabbia piatta a rete

Flat cage grid tool
Outillage cage plate à réseau
Netz-Butterfly-Korb
Utensilio caja plana enrejada

145 mm



Attrezzo per arrosto Ø 100 mm

Grid for roast
Outillage pour rôti
Spießkorb für Braten
Utensilio para asado

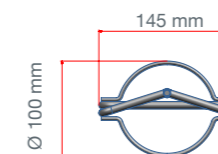

Attrezzo per arrosto

Grid for roast
Outillage pour rôti
Spießkorb für Braten
Utensilio para asado



Cestello a rete

Basket grid
Balancelle à cage
Hängekorb
Cesta enrejada

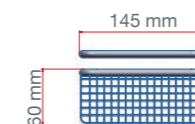

Coppia di forchettoni per asta centrale

Clamps set for central tool
Set outillages centrales grosse pièce
Gabelset für Mittelwerkzeug
Set pinchos para barra central



Coppia di forchettoni

Clamps set
Set outillages grosse pièce
Gabelset
Set pinchos

SERIE
LINE
SÉRIE
MODELL
SERIE

CHEF Attrezzi
Tools
Outillages
Garbehälter und-spieße
Utensilios de cocción



MODELLO MODEL MODÈLE MODELL MODELO	ATTREZZO COMPLETO DI FORCHETTE TOOLS WITH FORKS OUTILLAGE DOTÉ DE FOURCHETTE POUR POULETS SPIEB MIT KLAMMERN UTENSILIO DOTADO DE PINCHOS	ATTREZZO A FORCHETTA LUNGA LONG FORK TOOL OUTILLAGE DEUX PIQUES POUR POULETS LANGER SPIEB MIT KLAMMERN FÜR HÄHNCHEN UTENSILIO DE PINCHO LARGO	ATTREZZO RAPIDO PER POLLI QUICK TOOL FOR CHICKEN OUTILLAGE RAPIDE POUR POULETS SCHNELLER SPIEB FÜR HÄHNCHEN UTENSILIO RÁPIDO PARA POLLOS	ATTREZZO GABBIA PIATTA FLAT CAGE TOOL OUTILLAGE CAGE PLATE BUTTERFLY-KORB UTENSILIO REJILLA PLANA	ATTREZZO GABBIA BOMBATA CONVEX CAGE TOOL OUTILLAGE CAGE BOMBÉE GEWÖLBTER-BUTTERFLY-FLACHKORB UTENSILIO REJILLA CONVEXA	ATTREZZO GABBIA PIATTA A RETE FLAT CAGE GRID TOOL OUTILLAGE CAGE PLATE À RÉSEAU NETZ-BUTTERFLY-KORB UTENSILIO REJILLA PLANA ENREJADA	ATTREZZO PER ARROSTO GRID FOR ROAST OUTILLAGE POUR RÔTI SPIEBKORB FÜR BRATEN UTENSILIO PARA ASADO	ATTREZZO PER ARROSTO GRID FOR ROAST OUTILLAGE POUR RÔTI SPIEBKORB FÜR BRATEN UTENSILIO PARA ASADO	CESTELLO A RETE BASKET GRID BALANCELLE À CAGE HÄNGEKORB CESTA ENREJADA	COPPIA DI FORCHETTONI PER ASTA CENTRALE CLAMPS SET FOR CENTRAL TOOL SET OUTILLAGES CENTRALES GROSSE PIÈCE GABELSET FÜR MITTELWERKZEUG SET PINCHOS PARA BARRA CENTRAL	COPPIA DI FORCHETTONI CLAMPS SET SET OUTILLAGES GROSSE PIÈCE GABELSET SET PINCHOS
CHEF 505 Cod. 14100749	Cod. 04040676.050 450 mm*	Cod. 14080436.050 440 mm*	Cod. 14080280.050 450 mm*	Cod. 14080116.050 440 mm*	Cod. 14080204. 050 440 mm*	Cod. 14080299.050 440 mm*	Cod. 14080282.050 450 mm*	Cod. 14080115.050 375 mm*	Cod. 14080133.050 440 mm*	Cod. 14080337.CHE	Cod. 14080338.CHE
CHEF 706 Cod. 14100743	Cod. 04040658.070 600 mm*	Cod. 14080432.070 590 mm*	Cod. 14080281.070 610 mm*	Cod. 14080018.070 570 mm*	Cod. 14080202. 070 570 mm*	Cod. 14080300.070 570 mm*	Cod. 14080283.070 605 mm*	Cod. 14080017.070 525 mm*	Cod. 14080114.070 570 mm*	Cod. 14080337.CHE	Cod. 14080338.CHE
CHEF 708 Cod. 14100744	Cod. 04040658.070 600 mm*	Cod. 14080432.070 590 mm*	Cod. 14080281.070 610 mm*	Cod. 14080018.070 570 mm*	Cod. 14080202. 070 570 mm*	Cod. 14080300.070 570 mm*	Cod. 14080283.070 605 mm*	Cod. 14080017.070 525 mm*	Cod. 14080114.070 570 mm*	Cod. 14080337.CHE	Cod. 14080338.CHE
CHEF 1008 Cod. 14100745	Cod. 04040877.100 880 mm*	Cod. 14080431.100 870 mm*	Cod. 14080298.100 890 mm*	Cod. 14080005.100 895 mm*	Cod. 14080201. 100 895 mm*	Cod. 14080301.100 895 mm*	Cod. 14080311.100 870 mm*	Cod. 14080007.100 820 mm*	Cod. 14080110.100 890 mm*	Cod. 14080337.CHE	Cod. 14080338.CHE
2-CHEF 708 Cod. 14100800	Cod. 04040658.070 600 mm*	Cod. 14080432.070 590 mm*	Cod. 14080281.070 610 mm*	Cod. 14080018.070 570 mm*	Cod. 14080202. 070 570 mm*	Cod. 14080300.070 570 mm*	Cod. 14080283.070 605 mm*	Cod. 14080017.070 525 mm*	Cod. 14080114.070 570 mm*	Cod. 14080337.CHE	Cod. 14080338.CHE
2-CHEF 1008 Cod. 14100815	Cod. 04040877.100 880 mm*	Cod. 14080431.100 870 mm*	Cod. 14080298.100 890 mm*	Cod. 14080005.100 895 mm*	Cod. 14080201. 100 895 mm*	Cod. 14080301.100 895 mm*	Cod. 14080311.100 870 mm*	Cod. 14080007.100 820 mm*	Cod. 14080110.100 890 mm*	Cod. 14080337.CHE	Cod. 14080338.CHE

*Misura utile di cottura Usable measure of cooking Mesure utile de cuisson Nutzbreite Medida útil de cocción

SERIE
LINE
SÉRIE
MODELL
SERIE

CHEF Consumabili
Supplies
Matériels consommables
Gebrauchswaren
Artículos de consumo



Carta termica di cottura (200 m, H 50 cm)

Thermic cooking foil
Papier thermique de cuisson
Thermofolie zum Kochen
Papel térmico de cocción



Sacchetti termici di cottura (600 pezzi 44x27 cm)

Thermic cooking bags, 600 pieces
Sachets thermiques de cuisson, 600 pièces
Thermokochbeutel, 600 Stück
Bolsas térmicas de cocina, 600 piezas



Barattoli di aromi (2,5 Kg)

Herbs can
Boîte d'arômes
Gewürzdose
Tarro de especias



Guanti termici

Heat - Gauntlet
Gants isolants
Wärmeschutzhandschuhe
Guantes térmicos



MODELLO MODEL MODÈLE MODELL MODELO	CARTA TERMICA DI COTTURA THERMIC COOKING FOIL PAPIER THERMIQUE DE CUISSON THERMOFOLIE ZUM KOCHEN PAPEL TÉRMICO DE COCCIÓN	SACCHETTI TERMICI DI COTTURA, 600 PEZZI THERMIC COOKING BAGS, 600 PIECES SACHETS THERMIQUES DE CUISSON, 600 PIÈCES THERMOKOCHBEUTEL, 600 STÜCK BOLSAS TÉRMICAS DE COCINA, 600 PIEZAS	BARATTOLO DI AROMI HERBS CAN BOÎTE D'ARÔMES GEWÜRZDOSE TARRO DE ESPECIAS	GUANTI TERMICI HEAT-GAUNTLET GANTS ISOLANTS WÄRMESCHUTZHANDSCHUHE GUANTES TÉRMICOS
CHEF 505 Cod. 14100749	Cod. 10120005 200 m, H 50 cm	Cod. 10120007 44x27 cm	Cod. AROMI-25 2,5 Kg	Cod. GUANTI-CB
CHEF 706 Cod. 14100743	Cod. 10120005 200 m, H 50 cm	Cod. 10120007 44x27 cm	Cod. AROMI-25 2,5 Kg	Cod. GUANTI-CB
CHEF 708 Cod. 14100744	Cod. 10120005 200 m, H 50 cm	Cod. 10120007 44x27 cm	Cod. AROMI-25 2,5 Kg	Cod. GUANTI-CB
CHEF 1008 Cod. 14100745	Cod. 10120005 200 m, H 50 cm	Cod. 10120007 44x27 cm	Cod. AROMI-25 2,5 Kg	Cod. GUANTI-CB
2-CHEF 708 Cod. 14100800	Cod. 10120005 200 m, H 50 cm	Cod. 10120007 44x27 cm	Cod. AROMI-25 2,5 Kg	Cod. GUANTI-CB
2-CHEF 1008 Cod. 14100815	Cod. 10120005 200 m, H 50 cm	Cod. 10120007 44x27 cm	Cod. AROMI-25 2,5 Kg	Cod. GUANTI-CB

CHEF Cappe
Hoods
Hottes
Dunstabzugshauben
Campanas



Cappe da appoggio con filtri inox a labirinto con rosone Ø 150 mm, disponibile su richiesta con kit motore 675 m³/h a velocità variabile

Hoods with labyrinth inox filters with rosette Ø 150 mm, on request with motor kit 675 m³/h with changeable speed

Hottes d'appui avec filtres inox à labyrinthe avec conduit Ø 150 mm, sur demande avec kit moteur 675 m³/h vitesse variable

Dunstabzugshaube mit Inox-Labyrinthfiltern und Rosette Ø 150 mm, auf Anfrage mit Motorsatz 675 m³/h, variable Geschwindigkeit

Campanas apoyadas con filtros inox de laberinto con rosetón 150 mm, bajo demanda con kit motor 675 m³/h de velocidad variable

Cappa per Hood for Hotte pour Abzugshaube für Campana para	N. filtri Filters No. N. filtres Filter Nr. N. filtros	Larghezza Width Largeur Breite Anchura	Profondità Depth Profondeur Tiefe Profundidad	Altezza Height Hauteur Höhe Altura	Peso Weight Poids Gewicht Peso	Peso con motore Weight with motor Poids avec moteur Gewicht mit Motor Peso con motor
CHEF 505	1	845 mm	800 mm	400 mm	Kg 25	Kg 35
CHEF 706	2	1008 mm	930 mm	400 mm	Kg 33	Kg 43
CHEF 708	2	1008 mm	1000 mm	400 mm	Kg 36	Kg 46
CHEF 1008	2	1300 mm	1000 mm	400 mm	Kg 40	Kg 50
2-CHEF 708	2	1008 mm	1000 mm	400 mm	Kg 36	Kg 46
2-CHEF 1008	2	1300 mm	1000 mm	400 mm	Kg 40	Kg 50

MODELLO MODEL MODÈLE MODELL MODELO	CAPPA DA APPOGGIO SENZA MOTORE HOOD WITHOUT MOTOR HOTTE D'APPUI SANS MOTEUR DUNSTABZUGSHAUBE OHNE MOTOR CAMPANA APOYADA SIN MOTOR	CAPPA DA APPOGGIO CON KIT MOTORE HOOD WITH MOTOR HOTTE D'APPUI AVEC KIT MOTEUR DUNSTABZUGSHAUBE MIT MOTORSATZ CAMPANA APOYADA CON KIT MOTOR	CAPPA AUTONOMA VENTLESS EXTRACTOR HOOD HOTTE AUTONOME AUTONOME DUNSTABZUGSHAUBE CAMPANA EXTRACTORA AUTÓNOMA
CHEF 505 Cod. 14100749	Cod. 14100639	Cod. 14100639.MOT	-
CHEF 706 Cod. 14100743	Cod. 14100640	Cod. 14100640.MOT	Cod. 14100876
CHEF 708 Cod. 14100744	Cod. 14100641	Cod. 14100641.MOT	Cod. 14100873
CHEF 1008 Cod. 14100745	Cod. 14100650	Cod. 14100650.MOT	-
2-CHEF 708 Cod. 14100800	Cod. 14100831	Cod. 14100831.MOT	-
2-CHEF 1008 Cod. 14100815	Cod. 14100832	Cod. 14100832.MOT	-

Novità Cappa autonoma



Tecnologia avanzata

**La cappa autonoma senza canna fumaria:
Mai più odori e fumi di cottura nella tua cucina!**

Assorbimento di fumi e odori fino al 95%. La purificazione dei grassi, degli odori e dei fumi durante la cottura si risolve con filtri e celle all'interno della cappa autonoma.

- Ecosostenibile
- Facilità di manutenzione
- Sistema di filtraggio certificato
- Celle e filtri lavabili

**Leading-edge technology The ventless extractor hood:
Prevents unpleasant odours and smoke in your kitchen!**

Smokefree and odorless up to 95%. The cleaning of fats, odors and vapors during cooking is solved by filters and cells inside the ventless extractor hood.

- Sustainable and efficient
- Certified filter system
- Easy cleaning
- Filter and cells washable

**Technologie avancée La hotte autonome sans sortie extérieure:
Plus jamais d'odeurs et de vapeurs de cuisson dans la cuisine!**

Absorption de fumée et odeurs jusqu' à 95%. La purification des graisses, des odeurs et des vapeurs pendant la cuisson se résout avec filtres et cellules à l'intérieur de la hotte autonome.

- Écologique
- Facilité d'entretien
- Système de filtrage certifié
- Cellules et filtres lavables

**Spitzentechnologie Die autonome Dunstabzugshaube:
Nie wieder Rauch und Gerüche in Ihrer Küche!**

Die Reinigung von Fetten, Gerüchen und Dämpfen während des Garens wird durch Filter und Zellen innerhalb der autonomen Dunstabzugshaube gelöst.

- Nachhaltig und effizient
- Zertifiziertes Filtersystem
- Leichte Reinigung
- Filter und Zellen waschbar

**Tecnología avanzada La campana autónoma sin chimenea:
Nunca más olores y humos en tu cocina!**

Absorción de humos y olores hasta el 95%. La purificación de grasas, olores y humos durante la cocción se gestiona con filtros y celdas dentro de la campana autónoma.

- Sostenible
- Facilidad de mantenimiento
- Sistema de filtrado certificado
- Celdas y filtros lavables

Cappa per Hood for Hotte pour Abzugshaube für Campana para	Larghezza Width Largeur Breite Anchura	Profondità Depth Profondeur Tiefe Profundidad	Altezza Height Hauteur Höhe Altura	Portata motore Motor capacity Capacité moteur Motoren-Kapazität Capacidad del motor	Tensione Voltage Tension Spannung Voltaje	Potenza Power Puissance Leistung Potencia	Peso Weight Poids Gewicht Peso
CHEF 706	1011 mm	780 mm	425 mm	400 m³/h	230V~	180 W	Kg 80
CHEF 708	1011 mm	780 mm	425 mm	400 m³/h	230V~	180 W	Kg 80

SERIE
LINE
SÉRIE
MODELL
SERIE

CHEF Accessori
Optionals
Accessoires
Zubehör
Accesorios



Vetrine calde ventilate su ruote con vetri scorrevoli su entrambi i lati
Warming cabinets on wheels with sliding glass-doors on both sides
Vitrines chaudes sur roulettes avec portes coulissantes en verre sur les deux cotes
Warmhalteschränke auf Rädern mit beidseitigen Glaßschiebetüren
Vitrinas calientes con ruedas con vidrios correderos en ambos lados

Modello Model Modèle Modell Modelo	Ripiani Shelves Étagères Ablagen Estantes	Temperatura Temperature Température Temperatur Temperatura	Larghezza Width Largeur Breite Anchura	Profondità Depth Profondeur Tiefe Profundidad	Altezza Height Hauteur Höhe Altura	Tensione Voltage Tension Spannung Voltaje	Potenza Power Puissance Leistung Potencia	Peso Weight Poids Gewicht Peso
VR-505 CHEF	2	30 - 90°C	845 mm	575 mm	1000 mm	230V~	2,2 KW	Kg 69
VR-706 CHEF	2	30 - 90°C	1008 mm	705 mm	1050 mm	230V~	2,2 KW	Kg 94
VR-708 CHEF	2	30 - 90°C	1008 mm	800 mm	1050 mm	230V~	2,2 KW	Kg 101
VR-1008 CHEF	2	30 - 90°C	1300 mm	775 mm	790 mm	230V~	2,2 KW	Kg 96



Ripiano intermedio extra per cavalletto
Extra intermediate shelf for stand
Étagère intermédiaire extra pour chariot
Extra Zwischenablage für Untergestell
Estante intermedio extra para caballete



Cavalletti smontabili in acciaio inox su ruote con ripiano intermedio
Demountable stainless steel stands on wheels with intermediate shelf
Chariots démontables en acier inox sur roulettes avec étagère intermédiaire
Inox-Untergestelle auf Rädern mit Zwischenablage
Caballetes desmontables en acero inox con ruedas y estante intermedio

Cavalletto per Stand for Chariot pour Untergestell für Caballete para	Ripiani Shelves Étagères Ablagen Estantes	Larghezza Width Largeur Breite Anchura	Profondità Depth Profondeur Tiefe Profundidad	Altezza Height Hauteur Höhe Altura	Peso Weight Poids Gewicht Peso
CHEF 505	1	845 mm	600 mm	960 mm	Kg 24
CHEF 706 - CHEF 708	1	990 mm	805 mm	905 mm	Kg 32
CHEF 1008	1	1300 mm	800 mm	905 mm	Kg 39

MODELLO MODEL MODÈLE MODELL MODELO	VETRINA CALDA SU RUOTE WARMING CABINET ON WHEELS VITRINE CHAUDE SUR ROULETTES WARMHALTESCHRANK AUF RÄDERN VITRINA CALIENTE CON RUEDAS	CAVALLETTO SMONTABILE SU RUOTE CON RIPIANO INTERMEDIO DEMOUNTABLE STAND ON WHEELS WITH INTERMEDIATE SHELF CHARIOT DÉMONTABLE SUR ROULETTES AVEC ÉTAGÈRE INTERMÉDIAIRE UNTERGESTELL AUF RÄDERN MIT ZWISCHENABLAGE CABALLETE DESMONTABLE CON RUEDAS Y ESTANTE INTERMEDIO	RIPIANO INTERMEDIO EXTRA PER CAVALLETTO EXTRA INTERMEDIATE SHELF FOR STAND ÉTAGÈRE INTERMÉDIAIRE EXTRA POUR CHARIOT EXTRA ZWISCHENABLAGE FÜR UNTERGESTELL ESTANTE INTERMEDIO EXTRA PARA CABALLETE
CHEF 505 Cod. 14100749	VR-505 CHEF Cod. 14100660.505	Cod. 14100636	Cod. 04041107
CHEF 706 Cod. 14100743	VR-706 CHEF Cod. 14100661.706	Cod. 14100313	Cod. 04040416
CHEF 708 Cod. 14100744	VR-708 CHEF Cod. 14100662.708	Cod. 14100313	Cod. 04040416
CHEF 1008 Cod. 14100745	VR-1008 CHEF Cod. 14100663.108	Cod. 14100311	Cod. 04040408
2-CHEF 708 Cod. 14100800	-	-	-
2-CHEF 1008 Cod. 14100815	-	-	-

CHEF

Dettagli dell'apparecchiatura
Machine details
Détails de la machine
Maschinen Details
Detalles de la maquina

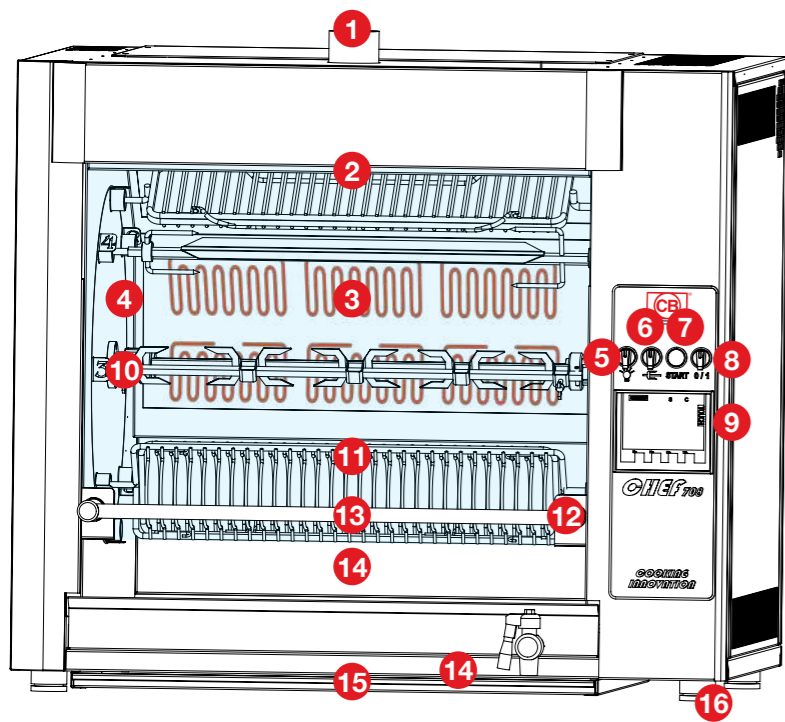

1. Circolazione naturale dell'aria
2. Vetro estraibile, facilità di pulizia
3. Resistenze a infrarosso con funzione modulazione
4. Movimento planetario: con asta centrale
5. Illuminazione camera
6. Movimento
7. Reset
8. ON/OFF
9. Pannello operatore Touch-Screen e PLC:

10. Facilità di utilizzo: perni porta attrezzi numerati
11. Specifici attrezzi di cottura per tipologia e dimensione dei prodotti
12. Apertura a sollevamento verticale con arresto in posizione di apertura
13. Maniglia ergonomica antiscottatura
14. Bacinella raccolta grassi con rubinetto scarico
15. Piano d'appoggio cibo estraibile
16. Piedini regolabili in altezza



SINCE 1962

1. Natural air circulation
2. Removable glass, easy to clean
3. Infrared heating elements with modulation function
4. Planetary gear with central spit
5. Cooking chamber light
6. Movement
7. Reset
8. ON/OFF
9. Touch screen operator panel and PLC countdown+acustic warning+heating elements standby
10. Ease of use: numbered tool holder
11. Specific cooking tools by product type and size
12. Vertical lifting opening with latching system
13. Ergonomic grip, antiburn
14. Grease collecting container with drainage tap
15. Removable support basin
16. Height adjustable feet

1. Circulation d'air naturelle
2. Vitre amovible: simple nettoyage
3. Résistance à infrarouge avec modulation
4. Mouvement planétaire avec broche centrale
5. Illumination chambre
6. Mouvement
7. Reset
8. ON/OFF
9. Panneau de commandes écran tactile et PLC compte à rebours+avertisseur sonore+arrêt résistances
10. Facilité d'emploi: Outillages numérotés
11. Outillages de cuisson spécifiques pour type et taille de produit
12. Ouverture à levage vertical avec arrêt en position ouverte
13. Poignée ergonomique anti-échaudage
14. Lèchefrite avec robinet
15. Bac d'appui amovible
16. Pieds réglables en hauteur

1. Natürliche Luftzirkulation
2. Herausnehmbare Glasscheibe, leichte Reinigung
3. Infrarot-Heizelemente mit Modulationsfunktion
4. Planetengetriebe mit zentralem Spieß
5. Beleuchtung Garkammer
6. Bewegung
7. Reset
8. ON/OFF
9. Benutzeroberfläche mit Touchscreen und SPS Programm-Countdown +akustisches Signal+Standby der Heizelemente
10. Einfachheit des Bedienens:Nummerierte Halterungen der Garbehälter
11. Spezifische Garbehälter mit unterschiedlichen Durchmessern
12. Vertikale Hebeöffnung mit Einrast-System
13. Ergonomischer Griff, Antiverbrennung
14. Fettaufangbehälter mit Abflusshahn
15. Herausziehbare Auffangschale
16. Verstellbare Füße in der Höhe

1. Circulación natural del aire
2. Cristal extraíble: fácil limpiar
3. Resistencias de infrarrojo modulado
4. Rotación planetaria y barra central
5. Iluminación de la cámara
6. Movimiento
7. Reset
8. ON/OFF
9. Panel del operador táctil y PLC countdown + alarma acústica +stand-by de las resistencias
10. Facilidad de uso: pernos de herramientas numerados
11. Herramientas de cocción específicas por tipo y tamaño
12. Cristal de apertura con elevación vertical y bloqueo en posición abierta
13. Asa ergonómica anti quemaduras
14. Bandeja de recogida de grasa con grifo de drenaje
15. Bandeja de soporte extraíble
16. Patas regulables en altura

SERIE
LINE
SÉRIE
MODELL
SERIE

CHEF Dimensioni
Dimensions
Dimensions
Abmessungen
Dimensiones

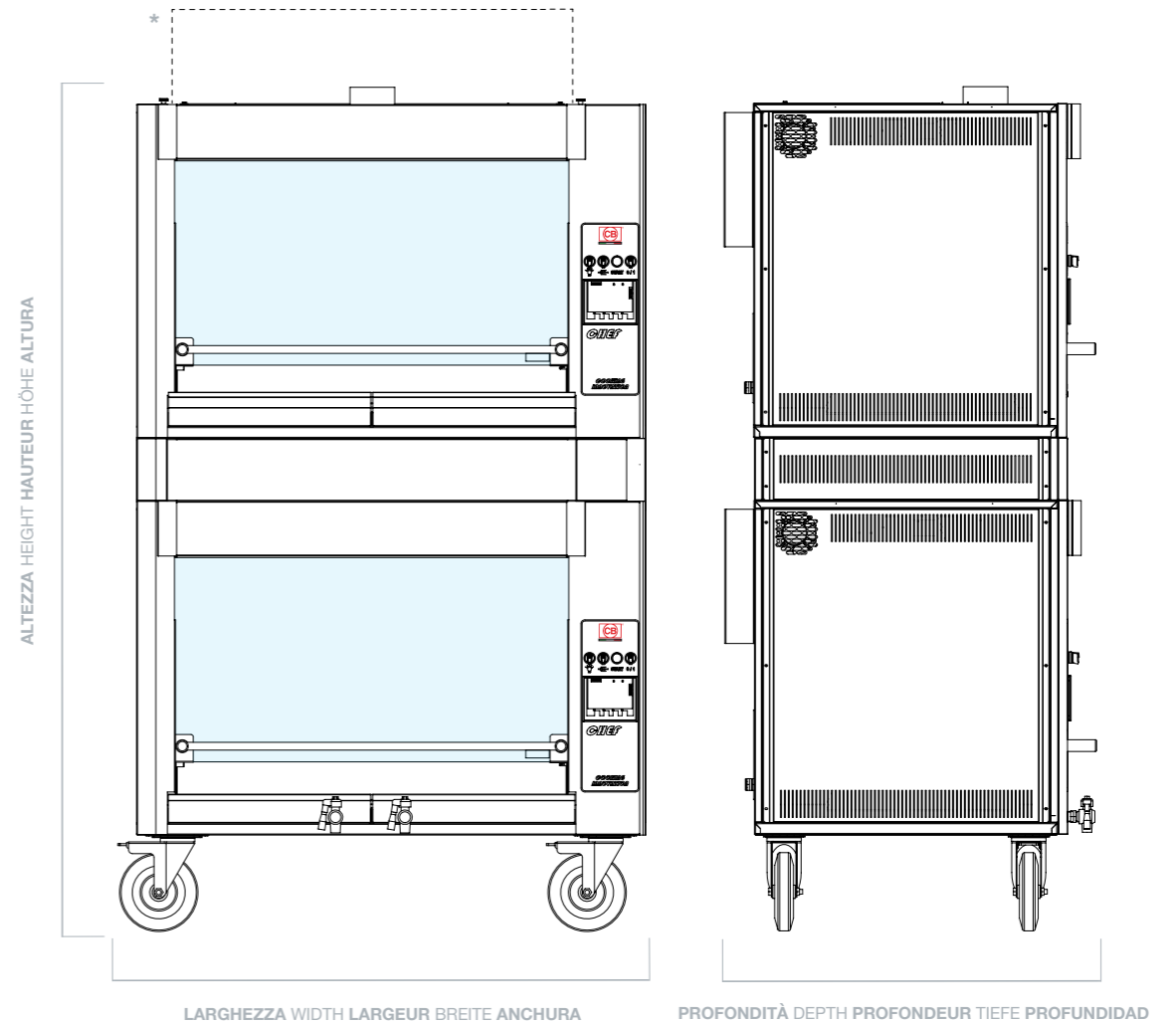
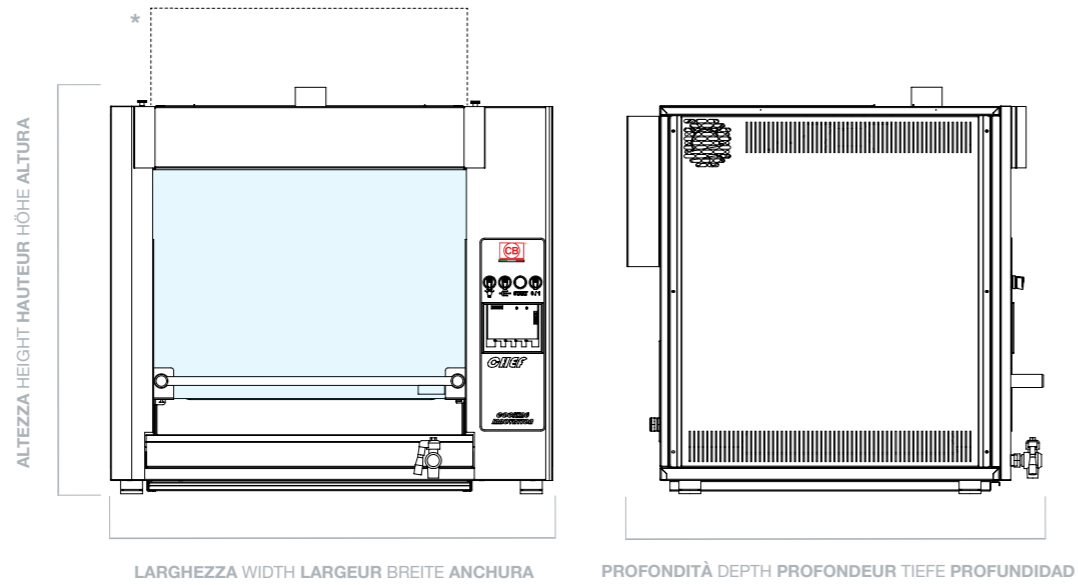

MODELLO MODEL MODÈLE MODELL MODELO	CHEF 505	CHEF 706	CHEF 708	CHEF 1008	2-CHEF 708	2-CHEF 1008
	Cod. 14100749	Cod. 14100743	Cod. 14100744	Cod. 14100745	Cod. 14100800	Cod. 14100815
LARGHEZZA WIDTH LARGEUR BREITE ANCHURA	845 mm	1008 mm	1008 mm	1300 mm	1008 mm	1300 mm
PROFONDITÀ DEPTH PROFONDEUR TIEFE PROFUNDIDAD	675 mm	805 mm	875 mm	875 mm	875 mm	875 mm
ALTEZZA HEIGHT HAUTEUR HÖHE ALTURA	750 mm	820 mm	890 mm	890 mm	2110 mm	2110 mm
* ALTEZZA CON VETRO ALZATO HEIGHT WITH LIFTED GLASS HAUTEUR AVEC VITRE SOULEVÉE HÖHE MIT SCHEIBE OBEN ALTURA CON CRISTAL ELEVADO	900 mm	1000 mm	1110 mm	1110 mm	2330 mm	2330 mm



CB SRL
Via Vienna, 41
24040 Bottanuco
Bergamo, Italy

www.cb-italy.com
info@cb-italy.com



VISIT OUR WEBSITE



+39.035.499491

+39.035.907545



academy CB VALKO



CB srl



academy CB VALKO



academy CB VALKO



CB srl

MADE IN ITALY



Le fotografie rappresentate contengono optional.
Pictures are shown with accessories.
Les photos représentées sont avec des options.
Die Produktbilder sind mit Zubehör abgebildet.
Las fotografías muestran los opcionales.

La ditta CB si riserva il diritto di apportare qualsiasi modifica per il miglioramento delle sue apparecchiature.
The company CB reserves the right to make amendments to its equipment in order to improve it.
Document non contractuel. La CB pratique une politique d'amélioration permanente et se réserve le droit de modifier ses appareils sans notification préalable.
Das Unternehmen CB behält sich vor, Änderungen oder Ergänzungen der bereitgestellten Informationen oder Daten vorzunehmen.
La empresa CB se reserva el derecho de realizar modificaciones para mejorar sus aparatos.